



POLSKA
ORGANIZACJA
TURYSTYCZNA

Specyfikacja istotnych warunków zamówienia

PRZETARG NIEOGRANICZONY

Przedmiot zamówienia:

Obsługa techniczna dwóch wydarzeń branży turystycznej

ZATWIERDZAM:

**Prezes
Polskiej Organizacji Turystycznej**

(-) Robert Andrzejczyk

Warszawa, 1 sierpnia 2019 r.

Specyfikacja istotnych warunków zamówienia zawiera:

- I. Nazwa oraz adres Zamawiającego.
- II. Tryb udzielenia zamówienia.
- III. Opis przedmiotu zamówienia.
- IV. Termin wykonania zamówienia.
- V. Warunki udziału w postępowaniu oraz opis sposobu dokonywania oceny spełnienia tych warunków.
- VI. Wykaz oświadczeń lub dokumentów, potwierdzających spełnianie warunków udziału w postępowaniu oraz brak podstaw wykluczenia.
- VII. Informacje o sposobie porozumiewania się Zamawiającego z Wykonawcami oraz przekazywania oświadczeń i dokumentów, a także wskazanie osób uprawnionych do porozumiewania się z Wykonawcami.
- VIII. Wymagania dotyczące wadium.
- IX. Termin związania ofertą.
- X. Opis sposobu przygotowania ofert.
- XI. Miejsce oraz termin składania i otwarcia ofert.
- XII. Opis sposobu obliczenia ceny.
- XIII. Opis kryteriów, którymi Zamawiający będzie się kierował przy wyborze oferty, wraz z podaniem znaczenia tych kryteriów i sposobu oceny ofert.
- XIV. Informacje o formalnościach, jakie powinny zostać dopełnione po wyborze oferty w celu zawarcia umowy w sprawie zamówienia publicznego.
- XV. Wymagania dotyczące zabezpieczenia należytego wykonania umowy.
- XVI. Istotne dla stron postanowienia, które zostaną wprowadzone do treści zawieranej umowy w sprawie zamówienia publicznego, ogólne warunki umowy albo wzór umowy, jeżeli Zamawiający wymaga od Wykonawcy, aby zawarł z nim umowę w sprawie zamówienia publicznego na takich warunkach.
- XVII. Klauzula informacyjna dotycząca RODO.
- XVIII. Pouczenie o środkach ochrony prawnej przysługujących Wykonawcy w toku postępowania o udzielenie zamówienia.

Załączniki do SIWZ:

- | | |
|----------------|--|
| Załącznik nr 1 | Szczegółowy opis przedmiotu zamówienia. |
| Załącznik nr 2 | Formularz ofertowy. |
| Załącznik nr 3 | Oświadczenie o spełnianiu warunków udziału w postępowaniu oraz o braku podstaw do wykluczenia. |
| Załącznik nr 4 | Istotne postanowienia umowy. |
| Załącznik nr 5 | Oświadczenie dotyczące przynależności do grupy kapitałowej. |
| Załącznik nr 6 | Wykaz usług. |

I. NAZWA (FIRMA) ORAZ ADRES ZAMAWIAJĄCEGO.

Polska Organizacja Turystyczna (POT)
ul. Chałubińskiego 8, 00 – 613 Warszawa
Strona internetowa: www.pot.gov.pl
E-mail: pot@pot.gov.pl
REGON: 016213775
NIP: 525-21-50-196

II. TRYB UDZIELENIA ZAMÓWIENIA.

Postępowanie prowadzone jest w trybie przetargu nieograniczonego, na podstawie art. 10 ust. 1 i art. 39 ustawy z dnia 29 stycznia 2004 roku Prawo zamówień publicznych (Dz. U. z 2017 r., poz. 1579 ze zm.), zwanej dalej „ustawą Pzp”, dla usług o wartości zamówienia nie przekraczającej kwoty określonej w przepisach wydanych na podstawie art. 11 ust. 8 ustawy Pzp .

III. OPIS PRZEDMIOTU ZAMÓWIENIA.

1. Przedmiotem zamówienia jest obsługa techniczna dwóch wydarzeń branży turystycznej w podziale na dwie części:

Część I - Światowy Dzień Turystyki, który odbędzie się 27 września 2019 r. na Stadionie Śląskim w Chorzowie ul. Katowicka 10.

Część II - Gala wręczenia Certyfikatów Polskiej Organizacji Turystycznej, która odbędzie się w Forcie Legionów, w fortecy - Restauracji Kręgllickich, ul. Zakroczymska 12 w Warszawie, w dniu 28 listopada 2019 r.

Szczegółowy opis przedmiotu zamówienia dla obu części zawiera Załącznik nr 1 do SIWZ.

2. Kod Wspólnego Słownika Zamówień Publicznych (CPV): 79952000-2
3. Zamawiający dopuszcza składanie ofert częściowych. Ofertę można złożyć w odniesieniu do jednej lub dwóch części.
4. Zamawiający nie dopuszcza składania ofert wariantowych.
5. Zamawiający nie przewiduje możliwości udzielenia zamówień uzupełniających, o których mowa w art. 67 ust. 1 pkt 6 ustawy Pzp.
6. Zamawiający nie przewiduje zawarcia umowy ramowej.
7. Zamawiający nie przewiduje aukcji elektronicznej.
8. Rozliczenia z Wykonawcą dokonywane będą w PLN.
9. Zamawiający nie przewiduje zwrotu kosztów udziału w postępowaniu, z zastrzeżeniem art. 93 ust. 4 ustawy Pzp.
10. Zamawiający nie ogranicza możliwości ubiegania się o zamówienie publiczne tylko dla Wykonawców, u których ponad 50% pracowników stanowią osoby niepełnosprawne.
11. Na podstawie art. 36 b ust. 1 ustawy Pzp Wykonawca jest zobowiązany umieścić w składanej ofercie informację o części zamówienia, którą zamierza powierzyć

podwykonawcom i podania przez Wykonawcę firm podwykonawców. Zamawiający nie zastrzega żadnej części zamówienia, która nie może być powierzona podwykonawcom.

IV. TERMIN WYKONANIA ZAMÓWIENIA

Zamówienie należy zrealizować w następujących terminach:

Część I - 27 września 2019 r.

Część II - 28 listopada 2019 r.

V. WARUNKI UDZIAŁU W POSTĘPOWANIU ORAZ OPIS SPOSOBU DOKONYWANIA OCENY SPEŁNIENIA TYCH WARUNKÓW.

1. O udzielenie zamówienia mogą ubiegać się Wykonawcy, którzy:

1) nie podlegają wykluczeniu na podstawie art. 24 ust. 1 pkt 12 – 23 ustawy Pzp. Zamawiający nie przewiduje wykluczenia Wykonawcy na podstawie art. 24 ust. 5 pkt 1 ustawy Pzp.

2) spełniają warunki udziału w postępowaniu dotyczące:

a) kompetencji lub uprawnień do prowadzenia określonej działalności zawodowej, o ile wynika to z odrębnych przepisów.
Zamawiający nie postawił szczegółowego warunku w tym zakresie.

b) sytuacji ekonomicznej lub finansowej.

Zamawiający nie postawił szczegółowego warunku w tym zakresie.

c) zdolności technicznej lub zawodowej:

Wykonawca powinien wykazać, że w okresie ostatnich trzech lat przed upływem terminu składania ofert (a jeżeli okres prowadzenia działalności jest krótszy – w tym okresie), wykonał (lub w przypadku usług ciągłych – wykonuje) co najmniej 5 usług, każda usługa wykonana w ramach oddzielnej umowy, o wartości nie mniejszej niż:

dla części I - 70 000 zł brutto każda,

dla części II - 30 000 brutto każda,

odpowiadających swoim rodzajem usłudze stanowiącej przedmiot zamówienia. Za usługi odpowiadające swoim rodzajem usłudze stanowiącej przedmiot niniejszego zamówienia Zamawiający uzna obsługę techniczną konferencji, zjazdów, szczytów, kongresów, itp .

Jeżeli Wykonawca składa ofertę na obie części przedmiotu zamówienia Zamawiający uzna za wystarczające spełnienie warunku udziału dla części nr 1.

2. Zamawiający może, na każdym etapie postępowania, uznać, że Wykonawca nie posiada wymaganych zdolności, jeżeli zaangażowanie zasobów technicznych lub zawodowych Wykonawcy w inne przedsięwzięcia gospodarcze Wykonawcy może mieć negatywny wpływ na realizację zamówienia.

3. W przypadku Wykonawców wspólnie ubiegających się o udzielenie zamówienia warunki, o których mowa w rozdz. V. 1. 2) niniejszej SIWZ zostaną spełnione wyłącznie jeżeli Wykonawcy potwierdzają spełnianie warunków udziału w postępowaniu oraz brak podstaw wykluczenia w zakresie, w którym każdy z Wykonawców wykazuje spełnianie warunków udziału w postępowaniu oraz brak podstaw wykluczenia.

4. Wykonawca, który podlega wykluczeniu na podstawie art. 24 ust. 1 pkt 13 i 14 oraz 16–20 ustawy Pzp, może przedstawić dowody na to, że podjęte przez niego środki są wystarczające do wykazania jego rzetelności, w szczególności udowodnić naprawienie szkody wyrządzonej przestępstwem lub przestępstwem skarbowym, zadośćuczynienie pieniężne za doznaną krzywdę lub naprawienie szkody, wyczerpujące wyjaśnienie stanu faktycznego oraz współpracę z organami ścigania oraz podjęcie konkretnych środków technicznych, organizacyjnych i kadrowych, które są odpowiednie dla zapobiegania dalszym przestępstwom lub przestępstwom skarbowym lub nieprawidłowemu postępowaniu Wykonawcy. Regulacji, o której mowa w zdaniu pierwszym nie stosuje się, jeżeli wobec Wykonawcy, będącego podmiotem zbiorowym, orzeczono prawomocnym wyrokiem sądu zakaz ubiegania się o udzielenie zamówienia oraz nie upłynął określony w tym wyroku okres obowiązywania tego zakazu.
5. Wykonawca nie podlega wykluczeniu, jeżeli Zamawiający, uwzględniając wagę i szczególne okoliczności czynu Wykonawcy, uzna za wystarczające dowody przedstawione na podstawie pkt 4.
6. Zamawiający może wykluczyć Wykonawcę na każdym etapie postępowania o udzielenie zamówienia.
7. Ocena spełnienia warunków udziału w postępowaniu będzie dokonywana w oparciu o przedłożone przez Wykonawców dokumenty i oświadczenia, o których mowa w rozdz. VI, na zasadzie spełnia/nie spełnia.
8. Ponadto o realizację zamówienia mogą się ubiegać wyłącznie Wykonawcy będący w stanie zrealizować zamówienie zgodnie z Załącznikiem 1 do SIWZ.

VI. WYKAZ OŚWIADCZEŃ LUB DOKUMENTÓW, POTWIERDZAJĄCYCH SPEŁNIENIE WARUNKÓW UDZIAŁU W POSTĘPOWANIU ORAZ BRAK PODSTAW WYKLUCZENIA.

1. Do oferty każdy Wykonawca musi dołączyć aktualne na dzień składania ofert oświadczenie w zakresie wskazanym w Załączniku nr 3 do SIWZ. Informacje zawarte w oświadczeniu będą stanowić wstępne potwierdzenie, że Wykonawca nie podlega wykluczeniu oraz spełnia warunki udziału w postępowaniu.
2. W przypadku wspólnego ubiegania się o zamówienie przez Wykonawców oświadczenie, o którym mowa w pkt. 1 rozdz. VI. niniejszej SIWZ składa każdy z Wykonawców wspólnie ubiegających się o zamówienie. Oświadczenie musi potwierdzać spełnianie warunków udziału w postępowaniu, brak podstaw wykluczenia w zakresie, w którym każdy z Wykonawców wykazuje spełnianie warunków udziału w postępowaniu, brak podstaw wykluczenia.
3. Zamawiający żąda, aby Wykonawca, który zamierza powierzyć wykonanie części zamówienia podwykonawcom, w celu wykazania braku istnienia wobec nich podstaw wykluczenia z udziału w postępowaniu zamieścił informacje o podwykonawcach w oświadczeniu, o którym mowa w pkt. 1 rozdz. VI. SIWZ.
4. Zamawiający, zgodnie z art. 24aa ustawy Pzp, w pierwszej kolejności dokona oceny ofert, a następnie zbada czy Wykonawca, którego oferta została oceniona najwyżej nie podlega wykluczeniu oraz spełnia warunki udziału w postępowaniu.
5. Zamawiający przed udzieleniem zamówienia, wezwie wykonawcę, którego oferta została najwyżej oceniona, do złożenia w wyznaczonym, nie krótszym niż 5 dni, terminie aktualnych na dzień złożenia następujących oświadczeń lub dokumentów:

wykaz wykonanych, a w przypadku świadczeń okresowych lub ciągłych również wykonywanych usług, w okresie ostatnich trzech lat przed upływem terminu składania ofert, a jeżeli okres prowadzenia działalności jest krótszy – w tym okresie, wraz z podaniem ich wartości, przedmiotu, dat wykonania i podmiotów, na rzecz których usługi zostały wykonane, oraz załączeniem dowodów określających, czy te usługi zostały wykonane lub są wykonywane należycie, przy czym dowodami, o których mowa są referencje bądź inne dokumenty wystawione przez podmiot, na rzecz którego usługi były wykonywane, a w przypadku świadczeń okresowych lub ciągłych są wykonywane, a jeżeli z uzasadnionej przyczyny o obiektywnym charakterze Wykonawca nie jest w stanie uzyskać tych dokumentów, - oświadczenie Wykonawcy; w przypadku świadczeń okresowych lub ciągłych nadal wykonywanych referencje bądź inne dokumenty potwierdzające ich należyte wykonywanie powinny być wydane nie wcześniej niż 3 miesiące przed upływem terminu składania ofert. Przedłożone dokumenty muszą potwierdzać w sposób bezsporny spełnienie warunku określonego w rozdziale V. pkt. 1 ppkt 2) lit c. Wzór wykazu usług stanowi załącznik nr 6.

6. Wykonawca w terminie 3 dni od dnia zamieszczenia na stronie internetowej informacji, o której mowa w art. 86 ust. 5 ustawy Pzp, przekaze Zamawiającemu oświadczenie o przynależności lub braku przynależności do tej samej grupy kapitałowej (wzór oświadczenia stanowi Załącznik nr 5 do SIWZ), o której mowa w art. 24 ust. 1 pkt 23 ustawy Pzp. Wraz ze złożeniem oświadczenia, Wykonawca może przedstawić dowody, że powiązania z innym Wykonawcą nie prowadzą do zakłócenia konkurencji w postępowaniu o udzielenie zamówienia.
7. Ofertę stanowi:
 - 1) wypełniony i podpisany Formularz ofertowy, zgodnie z wzorem stanowiącym Załącznik nr 2 do SIWZ.
 - 2) koncepcja projektowa aranżacji dla każdej części oddzielnie. Wykonawca może ją przedstawić w wersji papierowej lub na nośniku elektronicznym,
 - 3) pełnomocnictwo (jeśli dotyczy),
 - 4) oświadczenie o spełnianiu warunków udziału w postępowaniu oraz o braku podstaw wykluczenia, zgodnie z wzorem stanowiącym Załącznik nr 3 do SIWZ.

VII. INFORMACJE O SPOSOBIE POROZUMIEWANIA SIĘ ZAMAWIAJĄCEGO Z WYKONAWCAMI ORAZ PRZEKAZYWANIA OŚWIADCZEŃ I DOKUMENTÓW, A TAKŻE WSKAZANIE OSÓB UPRAWNIONYCH DO POROZUMIEWANIA SIĘ Z WYKONAWCAMI.

1. Z zastrzeżeniem wyjątków określonych w ustawie, wszelkie oświadczenia, wnioski, zawiadomienia oraz informacje pomiędzy Zamawiającym oraz Wykonawcami będą przekazywane:
 - 1) pisemnie na adres Polska Organizacja Turystyczna, ul. Chałubińskiego 8, 00 – 613 Warszawa, lub
 - 2) faksem na numer +48 22 536 70 04, lub
 - 3) drogą elektroniczną na adres e-mail: zamowienia@pot.gov.pl
2. Jeżeli Zamawiający lub Wykonawca będą przekazywać oświadczenia, wnioski, zawiadomienia oraz informacje faksem lub drogą elektroniczną, każda ze stron na żądanie drugiej niezwłocznie potwierdzi fakt ich otrzymania.
3. Wykonawcy, którzy nie złożyli oświadczenia, o którym mowa w art. 25a ust. 1 ustawy Pzp, oświadczeń lub dokumentów potwierdzających okoliczności, o których mowa w art. 25 ust. 1 ustawy Pzp lub innych dokumentów niezbędnych do przeprowadzenia

postępowania, oświadczenia lub dokumenty są niekompletne, zawierają błędy lub budzą wskazane przez Zamawiającego wątpliwości Zamawiający wzywa do ich złożenia, uzupełnienia lub poprawienia lub do udzielania wyjaśnień w terminie przez siebie wskazanym, chyba że mimo ich złożenia, uzupełnienia lub poprawienia lub udzielenia wyjaśnień oferta Wykonawcy podlega odrzuceniu albo konieczne byłoby unieważnienie postępowania.

4. Jeżeli Wykonawca nie złożył wymaganych pełnomocnictw albo złożył wadliwe pełnomocnictwa, Zamawiający wzywa do ich złożenia w terminie przez siebie wskazanym, chyba że mimo ich złożenia oferta Wykonawcy podlega odrzuceniu albo konieczne byłoby unieważnienie postępowania. Pełnomocnictwa należy złożyć w formie oryginału wystawionego przez osoby uprawnione do reprezentacji Wykonawcy lub kopii (odpisu) notarialnie poświadczonej.
5. Wykonawca może zwracać się do Zamawiającego o wyjaśnienie treści SIWZ. Zamawiający niezwłocznie udzieli wyjaśnień, nie później niż na 2 dni przed upływem terminu składania ofert, pod warunkiem, że wniosek o wyjaśnienie treści SIWZ wpłynię do Zamawiającego nie później niż do końca dnia, w którym upływa połowa wyznaczonego terminu składania ofert.
6. Zamawiający przekaze treść wyjaśnienia jednocześnie wszystkim Wykonawcom, którym przekazano SIWZ oraz zamieści ją na stronie internetowej, bez ujawniania źródła zapytania.
7. W uzasadnionych przypadkach Zamawiający może przed upływem terminu składania ofert zmienić treść SIWZ. Dokonaną zmianę SIWZ Zamawiający przekaze niezwłocznie wszystkim Wykonawcom, którym przekazano SIWZ oraz zamieści na stronie internetowej. Każda wprowadzona zmiana staje się integralną częścią tej SIWZ.
8. Osoba upoważniona do kontaktowania się z Wykonawcami: Barbara Polańska - tel. 22 536 70 34.

VIII. WYMAGANIA DOTYCZĄCE WADIUM.

Zamawiający nie wymaga wniesienia wadium.

IX. TERMIN ZWIĄZANIA OFERTĄ.

1. Wykonawca zgodnie z art. 85 ust. 1 pkt 1 ustawy Pzp pozostanie związany ofertą przez okres 30 dni.
2. Bieg terminu rozpoczyna się wraz z upływem terminu składania ofert.
3. Wykonawca samodzielnie lub na wniosek Zamawiającego może przedłużyć termin związania ofertą, z tym że Zamawiający może tylko raz, co najmniej na 3 dni przed upływem terminu związania ofertą, zwrócić się do Wykonawców o wyrażenie zgody na przedłużenie tego terminu o oznaczony okres, nie dłuższy jednak niż 60 dni.

X. OPIS SPOSOBU PRZYGOTOWANIA OFERT.

1. Wykonawca ponosi wszelkie koszty związane z przygotowaniem i złożeniem oferty.
2. Wykonawca ma prawo złożyć tylko jedną ofertę. W przypadku złożenia przez Wykonawcę więcej niż jednej oferty, wszystkie oferty zostaną odrzucone na podstawie art. 89 ust. 1 pkt 1 w związku z art. 82 ust. 1 ustawy Pzp.
3. Treść oferty musi odpowiadać treści SIWZ.
4. Wskazane jest, aby wszystkie zapisane, zadrukowane strony oferty były kolejno ponumerowane, złączone w sposób uniemożliwiający jej dekompletację.

5. Ofertę należy sporządzić w języku polskim na maszynie do pisania, komputerze lub inną trwałą i czytelną techniką biurową.
6. Wszelkie poprawki, zmiany lub wykreślenia w tekście oferty muszą być parafowane i datowane przez osobę upoważnioną do podpisywania oferty.
7. Oferta i oświadczenia muszą być podpisane przez osobę/osoby uprawnione do reprezentowania i składania oświadczeń woli w imieniu Wykonawcy – zgodnie z wpisem do właściwego rejestru.
8. Jeżeli upoważnienie do podpisywania oferty, oświadczeń, reprezentowania Wykonawcy/Wykonawców w postępowaniu i zaciągania zobowiązań w wysokości odpowiadającej cenie oferty wynika z pełnomocnictwa - winno być ono udzielone (podpisane) przez osobę/osoby uprawnione zgodnie z wpisem do właściwego rejestru, oraz dołączone do oferty. Pełnomocnictwo musi być złożone w formie oryginału lub kopii potwierdzonej notarialnie.
9. Zapis pkt 8 stosuje się odpowiednio do dalszych pełnomocnictw.
10. Osoba/osoby podpisujące ofertę muszą być upoważnione do zaciągania zobowiązań w wysokości odpowiadającej cenie oferty zgodnie z wpisem do właściwego rejestru.
11. Wymagane w SIWZ dokumenty sporządzone w języku obcym, muszą być złożone wraz z tłumaczeniem na język polski.
12. Wszystkie strony oferty oraz wszystkie załączone oświadczenia, tłumaczenia i inne dokumenty, winny być parafowane przynajmniej przez jedną osobę upoważnioną do podpisania oferty. Dotyczy to zarówno oryginałów oświadczeń i dokumentów, jak też ich poświadczonych za zgodność z oryginałem kserokopii.
13. Zamawiający informuje, iż zgodnie z art. 8 w związku z art. 96 ust. 3 ustawy Pzp oferty składane w postępowaniu o zamówienie publiczne są jawne i podlegają udostępnieniu od chwili ich otwarcia, z wyjątkiem informacji stanowiących tajemnice przedsiębiorstwa w rozumieniu ustawy z dnia 16 kwietnia 1993 r o zwalczaniu nieuczciwej konkurencji (Dz. U. z 2018 r. poz. 419), jeśli Wykonawca w terminie składania ofert zastrzegł, że nie mogą one być udostępniane i jednocześnie wykazał, iż zastrzeżone informację stanowią tajemnice przedsiębiorstwa.
14. Zamawiający zaleca, aby informacje zastrzeżone, jako tajemnica przedsiębiorstwa były przez Wykonawcę złożone w oddzielnej kopercie wewnątrz oferty z oznakowaniem „tajemnica przedsiębiorstwa” lub spięte (zszyte) i oddzielone od pozostałych, jawnych elementów oferty. Brak jednoznacznego wskazania, które informacje stanowią tajemnice przedsiębiorstwa oznaczać będzie, że wszelkie dokumenty i informacje złożone wraz z ofertą są jawne. Wraz z zastrzeżeniem informacji stanowiących tajemnicę przedsiębiorstwa, Wykonawca do oferty załączy uzasadnienie zastrzeżenia poprzez wskazanie przyczyn faktycznych i wykazanie spełnienia podstaw normatywnych uprawniających do dokonania zastrzeżenia.
15. W przypadku braku wskazania w sposób jednoznaczny, które informacje podlegają ochronie jako tajemnica przedsiębiorstwa lub braku uzasadnienia zastrzeżenia poprzez wskazanie przyczyn faktycznych i wskazanie spełnienia podstaw normatywnych uprawniających do dokonania zastrzeżenia, Zamawiający może nie uznać prawidłowości dokonanego zastrzeżenia tajemnicy przedsiębiorstwa bez obowiązku żądania dodatkowych wyjaśnień od Wykonawcy. W takim przypadku Zamawiający zwolniony będzie od wszelkiej odpowiedzialności za jakiegokolwiek ewentualne szkody powstałe w związku z ujawnieniem zastrzeżonych informacji osobom trzecim. Zastrzeżenie informacji, danych, dokumentów lub oświadczeń niestanowiących tajemnicy

przedsiębiorstwa w rozumieniu przepisów o nieuczciwej konkurencji lub niewykazanie, iż zastrzeżone informacje stanowią tajemnice przedsiębiorstwa powoduje ich odtajnienie.

16. Przez „tajemnicę przedsiębiorstwa” rozumie się nie ujawnione do wiadomości publicznej informacje techniczne, technologiczne, organizacyjne przedsiębiorstwa lub inne informacje posiadające wartość gospodarczą, co do których przedsiębiorca podjął niezbędne działania, w celu zachowania ich poufności – art. 11 ust. 4 ustawy z dnia 16 kwietnia 1993 roku o zwalczaniu nieuczciwej konkurencji.
17. Zastrzeżenie informacji, które nie stanowią tajemnicy przedsiębiorstwa w rozumieniu ustawy o zwalczaniu nieuczciwej konkurencji będzie traktowane, jako bezskuteczne i skutkować będzie zgodnie z uchwałą SN z 21 października 2005 (sygn.. III CZP 74/05) ich odtajnieniem.
18. Oferta winna zawierać wymagane dokumenty, załączniki, oświadczenia wymienione w niniejszej SIWZ.
19. Jeżeli oferta jest składana przez Wykonawców wspólnie ubiegających się o udzielenie zamówienia, Wykonawcy ci ponoszą solidarną odpowiedzialność za niewykonanie lub nienależyte wykonanie zobowiązania.
20. Oferta Wykonawców, którzy będą ubiegać się wspólnie o udzielenie zamówienia musi być podpisana w taki sposób, aby prawnie zobowiązywała wszystkich Wykonawców występujących wspólnie.
21. W przypadku oferty składanej przez Wykonawców ubiegających się wspólnie o udzielenie zamówienia do oferty musi być załączony dokument ustanawiający pełnomocnika Wykonawców występujących wspólnie do reprezentowania ich w postępowaniu o udzielenie zamówienia albo reprezentowania w postępowaniu i zawarcia umowy w sprawie zamówienia publicznego. Pełnomocnictwo musi być złożone w formie oryginału lub notarialnie potwierdzonej kopii.
22. Poświadczenia za zgodność z oryginałem dokonuje odpowiednio Wykonawca, podmiot na którego zdolnościach lub sytuacji polega Wykonawca, Wykonawcy wspólnie ubiegający się o udzielenie zamówienia publicznego albo podwykonawcy, w zakresie dokumentów, które każdego z nich dotyczą.
23. Zaleca się opracowanie stron oferty wg załączonego do SIWZ wzoru (Załącznik nr 2 do SIWZ). Niezastosowanie wzoru określonego w załączniku nr 2 nie spowoduje odrzucenia oferty. Jednakże Zamawiający wymaga, żeby w złożonej ofercie znalazły się wszystkie oświadczenia zawarte we wzorze oferty.
24. Ofertę należy złożyć w zaklejonym, nienaruszonym opakowaniu.
25. Opakowanie oferty powinno być oznakowane w poniższy sposób:

Obsługa techniczna dwóch wydarzeń branży turystycznej
nr sprawy 18/2019/BP

Nie otwierać przed dniem 09.08.2019 r. do godz. 11:30

adresat: Polska Organizacja Turystyczna, ul Chałubińskiego 8, 00 – 613 Warszawa,

nadawca: nazwa, dokładny adres i numery telefonów Wykonawcy (dopuszcza się odcisk pieczęci).

UWAGA: Zamawiający nie ponosi odpowiedzialności za otwarcie oferty przed terminem w przypadku nieprawidłowego oznaczenia koperty.

26. Zgodnie z art. 84 ust. 1 ustawy Pzp Wykonawca może przed upływem terminu do składania ofert zmienić lub wycofać ofertę. O wprowadzeniu zmian lub zamiarze wycofania oferty przed ostatecznym terminem składania ofert należy pisemnie

zawiadomić Zamawiającego.

27. Zmiany do oferty należy umieścić w oddzielnej, zaklejonej i nienaruszonej kopercie z dopiskiem „ZMIANA”. Na kopercie musi znajdować się nazwa Wykonawcy, dokładny adres i numer telefonu Wykonawcy (dopuszcza się odcisk pieczęci).
28. Wykonawca nie może wycofać oferty i wprowadzić zmian w ofercie po upływie ostatecznego terminu składania ofert.

XI. MIEJSCE ORAZ TERMIN SKŁADANIA I OTWARCIA OFERT.

1. Oferty należy składać w siedzibie Zamawiającego:
Polska Organizacja Turystyczna
ul. Chałubińskiego 8
00 – 613 Warszawa
XIX piętro – sekretariat
2. Termin składania ofert upływa w dniu 09.08.2019 r., o godz. 11:00.
3. Otwarcie ofert nastąpi w siedzibie Zamawiającego w dniu 09.08.2019 r., o godz. 11:30 w sali konferencyjnej: XIX piętro POT.
4. Otwarcie ofert jest jawne. Obecność Wykonawców nie jest obowiązkowa.
5. Podczas otwarcia ofert Zamawiający odczyta informacje, o których mowa w art. 86 ust. 4 ustawy Pzp.
6. Niezwłocznie po otwarciu ofert Zamawiający zamieści na stronie internetowej informacje dotyczące:
 - 1) kwoty, jaką zamierza przeznaczyć na sfinansowanie zamówienia;
 - 2) firm oraz adresów wykonawców, którzy złożyli oferty w terminie;
 - 3) ceny, terminu wykonania zamówienia, okresu gwarancji i warunków płatności jeżeli są zawarte w ofertach.

XII. OPIS SPOSOBU OBLICZENIA CENY OFERTY.

1. Podana w ofercie cena musi uwzględniać wszystkie koszty, jakie poniesie Wykonawca z tytułu należytej realizacji przedmiotu zamówienia zgodnie z warunkami wynikającymi z SIWZ, a w szczególności Szczegółowego opisu przedmiotu zamówienia i umowy.
2. Cena brutto ma zawierać należny podatek VAT.
3. Jeżeli w postępowaniu złożona będzie oferta, której wybór prowadziłby do powstania u Zamawiającego obowiązku podatkowego zgodnie z przepisami o podatku od towarów i usług, Zamawiający w celu oceny takiej oferty doliczy do przedstawionej w niej ceny podatek od towarów i usług, który miałby obowiązek rozliczyć zgodnie z tymi przepisami. W takim przypadku Wykonawca, składając ofertę, jest zobligowany poinformować Zamawiającego, że wybór jego oferty będzie prowadzić do powstania u Zamawiającego obowiązku podatkowego, wskazując nazwę (rodzaj) usługi, której wykonanie będzie prowadzić do jego powstania, oraz wskazując jej wartość bez kwoty podatku.

XIII. OPIS KRYTERIUM, KTÓRYM ZAMAWIAJĄCY BĘDZIE KIEROWAŁ SIĘ PRZY WYBORZE OFERTY, WRAZ Z PODANIEM ZNACZENIA TYCH KRYTERIÓW ORAZ SPOSOBU OCENY OFERT.

1. Oferty zostaną ocenione przez Zamawiającego w oparciu o następujące kryteria:

Lp.	Nazwa kryterium	Waga
1.	Cena	50 %
2.	Koncepcja projektowa aranżacji	50 %

1. W kryterium cena, punkty dla każdej części osobno, zostaną obliczone według następującego wzoru:

$$C = \frac{C \text{ min.}}{C o} \times 50 \%$$

gdzie:

- C - liczba punktów oferty ocenianej
 C min.- cena minimalna spośród wszystkich ofert niepodlegających odrzuceniu
 Co - cena oferty ocenianej

2. W kryterium koncepcja projektowa aranżacji Zamawiający przyzna punkty w następujący sposób:

- Dla części I
 - a. Dostosowanie koncepcji i sposób prezentacji sal: najwyżej oceniane będą propozycje, w których prezentacja sali będzie nawiązywać do charakteru wydarzenia - do 10 pkt.
 - b. aranżacja przestrzeni stadionu, w której będzie odbywać się konferencja i gala tzn. estetyka, oznakowanie, ciągi komunikacyjne, zagospodarowanie terenu wokół eventu - do 10 pkt.
 - c. estetyka, dostosowanie sceny na sali konferencyjnej i galowej - jakość, kolorystyka obicia scen, dekoracja, dodatkowe doświetlenie - do 10 pkt.
 - d. za każdą dodatkową formę promocji dostosowaną do tematyki wydarzenia, łatwą w odbiorze, oryginalną (tzn. z użyciem nowatorskich rozwiązań – np. gobo, lasery, itp.) zamawiający przyzna do 5 pkt.
 - e. sposób zabudowy wnęk, wykorzystanie nowoczesnych rozwiązań konstrukcyjnych (np. stelaż zbudowany w taki sposób, aby łączenia oraz mocowania nie były widoczne) - do 5 pkt.
 - f. estetyka, kolorystyka zasłonięcia oraz design zasłon nawiązujący i współgrający z pozostałą przestrzenią sali galowej- do 5 pkt.
 - g. propozycja dodatkowych elementów podnoszących wizualną atrakcyjność koncepcji zabudowy (np. efektowne oświetlenie zabudowy, gobo itp.) - do 5 pkt.

- Dla części II
 - a. Dostosowanie koncepcji i sposób prezentacji wnętrza fortecy. Najwyżej oceniane będą propozycje, w których prezentacja fortecy będzie najbardziej wyeksponowana efektowymi podświetleniami, przy zachowaniu oryginalnego stylu oraz atrakcyjnej i interaktywnej formy, która przyciągnie uwagę uczestniczących gości - do 15 pkt.
 - b. Koncepcja aranżacji sceny- rodzaj i kolor materiału, jakość obicia, dekoracja sceny - do 8 pkt
 - c. Specjalne efekty pirotechniczne na scenie w czasie ogłoszenia zwycięzcy (liczba efektów, rodzaj) - do 6 pkt
 - d. propozycja dodatkowych elementów podnoszących wizualną atrakcyjność wystroju fortecy (np. lasery, gobo) - do 6 pkt.
 - e. Koncepcja obudowania (zasłonięcia) słupa - rodzaj, jakość materiału- do 8 pkt.
 - f. Estetyka i kolorystyka materiału komponująca się z wewnętrznym designem fortecy - do 7 pkt.

Każdy członek komisji przetargowej dokona indywidualnej oceny kryteriów 2 w obydwu częściach przedmiotu zamówienia. Następnie punkty przyznane przez oceniających członków komisji przetargowej, zostaną zsumowane i podzielone przez liczbę oceniających członków komisji, Średnia arytmetyczna, którą w wyniku ww. działania się otrzyma będzie stanowiła o liczbie pkt przyznanych dla danego kryterium.

2. Zamawiający udzieli Zamówienia Wykonawcy, którego oferta uzyska największą łączną liczbę punktów z uwzględnieniem obydwu kryteriów oceny ofert.
3. Obliczenia będą prowadzone z dokładnością do dwóch miejsc po przecinku.
4. W toku dokonywania badania i oceny ofert Zamawiający może żądać udzielenia przez Wykonawcę wyjaśnień treści złożonej przez niego oferty.

XIV. INFORMACJE O FORMALNOŚCIACH, JAKIE POWINNY ZOSTAĆ DOPEŁNIONE PO WYBORZE OFERTY W CELU ZAWARCIA UMOWY W SPRAWIE ZAMÓWIENIA PUBLICZNEGO.

1. Wykonawcy biorący udział w postępowaniu zostaną powiadomieni o jego wynikach.
2. Zamawiający przystąpi do zawarcia umowy z wybranym Wykonawcą w trybie art. 94 ustawy Pzp.
4. Jeżeli zostanie wybrana oferta Wykonawców ubiegających się wspólnie o udzielenie zamówienia, Wykonawcy zobowiązani są dostarczyć Zamawiającemu w terminie przez niego wyznaczonym umowę regulującą ich współpracę. Umowa regulująca współpracę Wykonawców składających wspólnie ofertę powinna określać m.in.:
 - 1) podmioty składające ofertę;
 - 2) cel gospodarczy, dla którego została zawarta umowa;
 - 3) zasady reprezentacji i prowadzenia spraw;
 - 4) oznaczenie czasu trwania umowy (wymaga się, aby czas trwania umowy był nie krótszy niż okres realizacji zamówienia) oraz okres gwarancji i/lub rękojmi.
5. Brak przedstawienia dokumentów, o których mowa w pkt 4 Zamawiający potraktuje jako uchylenie się od podpisania umowy, w takim przypadku Zamawiający wybierze ofertę najkorzystniejszą spośród pozostałych ofert.

XV. WYMAGANIA DOTYCZĄCE ZABEZPIECZENIA NALEŻYTEGO WYKONANIA UMOWY.

Zamawiający nie wymaga wniesienia zabezpieczenia należytego wykonania umowy.

XVI. ISTOTNE DLA STRON POSTANOWIENIA, KTÓRE ZOSTANĄ WPROWADZONE DO TREŚCI ZAWIERANEJ UMOWY W SPRAWIE ZAMÓWIENIA PUBLICZNEGO, OGÓLNE WARUNKI UMOWY ALBO WZÓR UMOWY JEŻELI ZAMAWIAJĄCY WYMAGA OD WYKONAWCY, ABY ZAWARŁ Z NIM UMOWĘ W SPRAWIE ZAMÓWIENIA PUBLICZNEGO NA TAKICH WARUNKACH.

Istotne postanowienia umowy stanowią Załącznik nr 4 do SIWZ.

XVII. KLAUZULA INFORMACYJNA DOTYCZĄCA RODO

Zgodnie z art. 13 ust. 1 i 2 Rozporządzenia Parlamentu Europejskiego i Rady (UE) 2016/679 z dnia 27 kwietnia 2016 r. w sprawie ochrony osób fizycznych w związku z przetwarzaniem danych osobowych i w sprawie swobodnego przepływu takich danych oraz uchylenia dyrektywy 95/46/WE (dalej: „RODO”), informujemy, że:

1. Administratorem Państwa danych osobowych jest Polska Organizacja Turystyczna z siedzibą w Warszawie, ul. Chałubińskiego 8, NIP: 525 21 50 196 (dalej jako POT lub Administrator).
2. We wszelkich sprawach związanych z przetwarzaniem Państwa danych osobowych przez POT można kontaktować się z wyznaczonym inspektorem ochrony danych:
 - 1) mailowo: dpo@pot.gov.pl lub
 - 2) listownie na adres korespondencyjny administratora: Polska Organizacja Turystyczna, ul. Chałubińskiego 8, XIX piętro, 00-613 Warszawa.
3. Państwa dane osobowe przetwarzane będą na podstawie art. 6 ust. 1 lit. c) RODO w celu związanym z postępowaniem o udzielenie zamówienia publicznego pn. obsługa techniczna dwóch wydarzeń branży turystycznej, numer sprawy 18/2019/BP, prowadzonym w trybie przetargu nieograniczonego.
4. Odbiorcami Państwa danych osobowych będą podmioty, którym udostępniona zostanie dokumentacja postępowania na podstawie ustawy z dnia 6 września 2001 r. o dostępie do informacji publicznej (Dz. U. 2016 poz. 1764 z późn. zm.).
5. Państwa dane osobowe będą przechowywane, zgodnie z art. 97 ust. 1 ustawy Pzp, przez okres 4 lat od dnia zakończenia postępowania o udzielenie zamówienia, a jeżeli czas trwania umowy przekracza 4 lata, okres przechowywania obejmuje cały czas trwania umowy.
6. W odniesieniu do Państwa danych osobowych decyzje nie będą podejmowane w sposób zautomatyzowany, stosowanie do art. 22 RODO.
7. Posiadają Państwo:
 - 1) na podstawie art. 15 RODO prawo dostępu do danych osobowych Państwa dotyczących;
 - 2) na podstawie art. 16 RODO prawo do sprostowania danych osobowych Państwa dotyczących¹;

¹ Skorzystanie z prawa do sprostowania nie może skutkować zmianą wyniku postępowania o udzielenie zamówienia publicznego ani zmianą postanowień umowy w zakresie niezgodnym z ustawą Pzp oraz nie może naruszać integralności protokołu oraz jego załączników.

- 3) na podstawie art. 18 RODO prawo żądania od administratora ograniczenia przetwarzania danych osobowych z zastrzeżeniem przypadków, o których mowa w art. 18 ust. 2 RODO²;
 - 4) prawo do wniesienia skargi do Prezesa Urzędu Ochrony Danych Osobowych, gdy uznają Państwo, że przetwarzanie danych osobowych Państwa dotyczących narusza przepisy RODO.
8. Nie przysługuje Państwu:
- 1) w związku z art. 17 ust. 3 lit. b), d) i e) RODO prawo do usunięcia danych osobowych;
 - 2) prawo do przenoszenia danych osobowych, o którym mowa w art. 20 RODO;
 - 3) na podstawie art. 21 RODO prawo sprzeciwu, wobec przetwarzania danych osobowych, gdyż podstawą prawną przetwarzania Państwa danych osobowych jest art. 6 ust. 1 lit. c) RODO.

XVIII. POUCZENIA O ŚRODKACH OCHRONY PRAWNEJ PRZYSŁUGUJĄCYCH WYKONAWCY W TOKU POSTĘPOWANIA O UDZIELENIE ZAMÓWIENIA.

Środki ochrony prawnej zostały określone w Dziale VI ustawy Pzp. Środki ochrony prawnej przysługują Wykonawcy oraz innemu podmiotowi, jeżeli ma lub miał interes w uzyskaniu danego zamówienia oraz poniósł lub może ponieść szkodę w wyniku naruszenia przez Zamawiającego przepisów ustawy Pzp. Środki ochrony prawnej wobec Ogłoszenia o zamówieniu oraz SIWZ przysługują również organizacjom wpisanym na listę, o której mowa w art. 154 pkt 5 ustawy Pzp.

² Prawo do ograniczenia przetwarzania nie ma zastosowania w odniesieniu do przechowywania, w celu zapewnienia korzystania ze środków ochrony prawnej lub w celu ochrony praw innej osoby fizycznej lub prawnej, lub z uwagi na ważne względy interesu publicznego Unii Europejskiej lub państwa członkowskiego.

Załącznik nr 1 do SIWZ

Szczegółowy Opis Przedmiotu Zamówienia

Przedmiotem zamówienia jest udostępnienie odpowiedniego sprzętu, w tym multimedialnego, oświetleniowego i innego wraz z przygotowaniem, niezbędnymi materiałami i pełną obsługą techniczną na dwa prestiżowe wydarzenia branży turystycznej, które odbywają się w różnych miejscach oraz terminach:

- I. Światowy Dzień Turystyki, odbędzie się 27 września 2019 r. na Stadionie Śląskim w Chorzowie ul. Katowicka 10.
- II. Gala wręczenia Certyfikatów Polskiej Organizacji Turystycznej odbywająca się w Forcie Legionów, w fortecy- Restauracji Kręgllickich, ul. Zakroczymska 12 w Warszawie, w dniu 28 listopada 2019 r.

AD. I. ŚWIATOWY DZIEŃ TURYSTYKI – 27.09.2019 – STADION ŚLĄSKI

Obchody Światowego Dnia Turystyki odbędą się w przestrzeni eventowej Stadionu Śląskiego (strefa wewnątrz, strefa VIP) w dn. 27.09.2019 r.

1. OZNAKOWANIE WYDARZENIA

- a) Zbudowanie przed wejściem do budynku stadionu pneumatycznej bramy reklamowej lub dwóch pylonów (przykładowe w załączniku nr 1.) informujących przybyłych gości o wydarzeniu. Rekwizyty opatrzone KV, pełną nazwą wydarzenia oraz logotypami organizatorów i współorganizatorów. Brama/pylony muszą być ustawione przez cały dzień trwania wydarzenia w godz. 8:00-24:00.
- b) Wyłożenie czerwoną wykładziną (ok. 1,5 m szerokości i ok. 25 m długości) odcinka drogi dojścia do szatni wskazanym na zdjęciu w załączniku nr 2.

Przedsięwzięcie składać się będzie z dwóch etapów: konferencji i gali.

2. KONFERENCJA

Część konferencyjną zaplanowano w sali konferencyjnej nr 3 Stadionu Śląskiego, 27 września 2019 r. w godz. 10:00-16:30 (gotowość 26 września na godz. 16:00). Plan sali stanowi załącznik nr 3.

- a. Ustawienie i obicie eleganckim materiałem sceny (pasującym do foteli/kanap użytych w panelu dyskusyjnym. Scena zapewniona przez Stadion Śląski. (Scena - prostokątny podest o wymiarach minimalnych: wys. 20 cm, 10 m szerokości i 4 m głębokości). Fotele/kanapy również w gestii współorganizatora, którym jest Stadion Śląski).
- b. Zapewnienie diodowego ekranu bezszwowego obudowanego hipsem obrendowanym KV wydarzenia (format 16:9, szerokość min. 4 m), montaż ekranu na scenie. Elementy KV Zamawiający przekaże wykonawcy w dniu podpisania umowy.

- c. Przygotowanie przed sceną min. dwóch przypodłogowych monitorów (min.45") stanowiących podgląd dla prelegentów. Zapewnienie ekranu przy mównicy dla moderatora konferencji (mównicę z mikrofonem zapewnia Stadion).
- d. Zapewnienie odpowiedniego nagłośnienia podczas konferencji oraz minimum 4 mikrofonów bezprzewodowych.
- e. Zapewnienie odpowiedniego sprzętu do płynnego przełączania plików (animacje, plansze statyczne, prezentacje) stanowiących oprawę graficzną wydarzenia (mikser).
- f. Przygotowanie odpowiedniego efektowego oświetlenia sali (np. dodatkowe oświetlenie skierowane na prelegenta, podłogowe oświetlenie diodowe).
- g. Doświetlenie trzech ścianek (foto i promocyjnych) bezprzewodowymi listwami LED. Pod ścianką foto czerwona wykładzina (o wym. ok.3,5m x 1,5m).
- h. Zapewnienie 2 poziomych ekranów (min. 50") bez dźwięku pod stały loop z wymaganymi formatami video. Ekranu ustawione w miejscach wskazanych przez Zamawiającego. Ekranu muszą zostać obudowane hipsem, lub równoważnym eleganckim materiałem wraz z nadrukiem KV i pełną nazwą ŚDT oraz wskazanymi logotypami.
- i. Zasłonięcie przestrzeni z obu stron ekranu diodowego jasnymi planszami, które powinny stanowić całość z obudowanym ekranem o którym mowa w pkt. b; z lewej strony plansza z logo ŚDT na białym tle, a z prawej nazwa konferencji, jednakże z jednego z boków musi być możliwość wejścia za ekran.

3. GALA

Część galową zaplanowano w sali konferencyjnej nr 1 Stadionu Śląskiego 27 września 2019 r. w godz. 19:00-24:00 (gotowość 26 września na godz. 18:00). Plan sali konferencyjnej nr 1 stanowi złącznik nr 4.

- a. Obicie sceny czarnym materiałem (wymiary minimum; wys.0,7m x szer. 10 m głęb.5 m) wierzch i boki. Wykonanie bocznych schodów na scenę oraz drugich schodów centralnie umocowanych do sceny prowadzących w głąb sali. Centralne schody przykryte czerwonym dywanem rozpostartym w głąb sali na długość ok. 5 m licząc od pierwszego schodka. Scena zapewniona przez Stadion Śląski. Scenę ustawi ekipa stadionu. Podczas uroczystej gali na scenie mogą występować osoby niepełnosprawne, wymagane jest zatem zapewnienie podjazdu na scenę wózkiem inwalidzkim. Wykonanie podjazdu Zamawiający potwierdzi do końca sierpnia br.(wykonanie podjazdu podlega opcjonalnej wycenie).

- b. Obramowanie sceny i schodów np. kwiatami lub efektywnym oświetleniem.
- c. Instalacja na scenie bezszwowego ekranu diodowego o szerokości ok. 7 m w formacie 16:9. Ekran obudowany ramą np. hipsem z KV oraz logotypami.
- d. Przystłonięcie ściany z wnękami, która jest przeciwległa do wejścia do sali na wysokość wnęk 3,3 m odpowiednio komponującym się z wnętrzem materiałem, długość ściany ok.25 m). Po stronie przeciwległej (obok sceny) należy również zasłonić jedną wnękę o wys. 3,3 m. (miejsca do zasłonięcia zaznaczone na planie w załączniku nr 4). Rodzaj (sposób) zasłonięcia wnęk zaproponowany przez Wykonawcę będzie składową oceną oferty.
- e. Zapewnienie multimedialnej mównicy z mikrofonem na scenie. Zapewnienie min. 2 mikrofonów dla występujących na scenie (rodzaj mikrofonów do potwierdzenia podczas oględzin tzw. wizji lokalnej).
- f. Zapewnienie oprawy muzycznej w czasie gromadzenia się gości na galę, w przerwach podczas oficjalnej części oraz po jej zakończeniu (odpowiednio dobrana muzyka w tle oraz jingle).
- g. Stosowne doświetlenie całej sali galowej z odpowiednimi efektami świetlnymi, tak aby sala z oświetleniem miała spektakularny wygląd (np. oświetlenie *moving head*, oświetlenia LED itp.).
- h. Realizacja ridera artysty. Rider stanowi załącznik.
- i. Wykonawca zapewni całą obsługę techniczną sceny (podawanie, wnoszenie/znoszenie mikrofonów) dźwiękowca i oświetleniowca.

Do obu części przedsięwzięcia obchodów ŚDT Wykonawca musi przygotować wizualizacje - rozmieszczenie sprzętu oraz propozycje zabudowy wnęk itp.

Obsługa techniczna wymagana jest do obu części imprezy.

Wykonawca niniejszego Zamówienia musi współpracować z Zamawiającym, firmą wykonującą animacje, które będą prezentowane na ekranach, ekipą artysty oraz ekipą Stadionu Śląskiego, tak aby całe przedsięwzięcie odbyło się na najwyższym poziomie.

Należy zwrócić uwagę na charakter warunków organizacji imprezy:

- Konferencja - poziom 1 stadionu
- Gala - poziom 0 stadionu

Po wyborze Wykonawcy musi on niezwłocznie przeprowadzić oględziny miejsc, w których będą organizowane wydarzenia celem zapoznania się z ich specyfiką i technicznym przygotowaniem Zamówienia. Wyjazd taki z przedstawicielem Zamawiającego musi odbyć się najpóźniej do 7 września 2019 r. Termin wyjazdu Strony ustalą wspólnie.

W ramach niniejszego postępowania Zamawiający dopuszcza przedstawienie własnej koncepcji przygotowania niniejszego Zamówienia przez Wykonawcę.

Ustalenia dotyczące wymiarów (np. scen) mogą ulec zmianie po wizji lokalnej miejsca wydarzenia z Wykonawcą.

CZĘŚĆ II. GALA WRĘCZENIA CERTYFIKATÓW POLSKIEJ ORGANIZACJI TURYSTYCZNEJ W RAMACH KONKURSU „NAJLEPSZY PRODUKT TURYSTYCZNY- CERTYFIKATY POT 2019” (FORTECA LEGIONÓW, UL. ZAKROCZYMSKA 12)

1. Przygotowanie techniczne sceny (preferowany podest około 40 - 60cm), zbudowanie sceny na wysokość 40-60 cm (z jednym, lub dwoma schodkami) na szerokość min. 7 metrów oraz na głębokość minimum 5 metrów wraz ze schodkami ustawionymi na środku sceny. Możliwość dołożenia po 1 metrze głębokości i szerokości do sceny w przypadku stwierdzenia zbyt małej przestrzeni / miejsca na scenie. Podłoga sceny i boki obite np. czarnym materiałem. Scena i schody udekorowane kulami diodowymi dającymi stosowne światło lub innymi detalami świetlnymi. Forteca udostępni własne podesty sceniczne w liczbie 12 szt. o wymiarach: 1m x 2m. Załącznik nr 5 prezentuje schemat fortecy z opisami.
2. Zapewnienie obudowy ekranu diodowego bezszwowego telebimu, (który zapewni Zamawiający) obramowanego hipsem obramowanym istniejącym KV wydarzenia, dibondem lub inną elegancką formą, która zostanie zaakceptowana przez Zleceniodawcę po przedstawieniu proponowanej formy obudowy. Wymiary ekranu: szerokość 3,84m, wysokość 2,24m. Ekran posiada niedemontowalną podstawę o szerokości 0,38m. Poniżej schemat urządzenia:

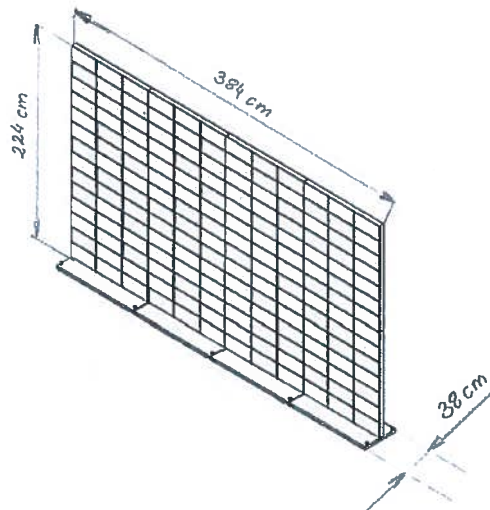

Ekran Diodowy Zleceniodawcy musi zostać postawiony na podeście minimum 50 centymetrów od poziomu sceny . Wykonawca zapewni podest gwarantujący ustawienie ekranu w pożądanym miejscu zabudowy. Przestrzeń pomiędzy ekranem, a sceną tworzyć będzie całość integralną z pozostałą częścią obudowy ekranu.

3. Zapewnienie interaktywnej mównicy z mikrofonem opatrzonej logo certyfikatów POT.

4. Przygotowanie min. 1 przypodłogowego ekranu na scenie stanowiącego podgląd dla prowadzącego Gala oraz osób występujących na scenie.
5. Zapewnienie odpowiedniego sprzętu do płynnego przełączania prezentacji, animacji, filmów pojawiających się na ekranie diodowym podczas Gali (mikser). Dostarczony przez Wykonawcę mikser powinien umożliwiać przełączanie obrazu z minimum 4 źródeł HDMI.
6. Przygotowanie efektowego oświetlenia fortecy (np. dodatkowe oświetlenia skierowane na prowadzącego, podłogowe diodowe oświetlenie ścian bocznych). Wykonawca zapewni urządzenia typu *moving head*, LED oraz odpowiedni sterownik oświetleniowy, tak aby gala była spektakularnym wydarzeniem.
7. Podświetlenie ścian w VIP-roomie i korytarzach fortecy. Dodatkowo ścianki (promocyjna i foto) muszą być podświetlone listwami bezprzewodowymi LED.
8. Przed ogłoszeniem zdobywcy złotego certyfikatu zapewnienie specjalnych efektów pirotechnicznych na scenie (np. wytwornice dymu, wytwornice isker, konfetti lub inne).
9. Obudowanie słupa podtrzymującego (w centralnej jej części) dach fortecy czarnym materiałem na wysokość ok 6 metrów.
10. Na zewnątrz przed wejściem do fortecy po lewej stronie efekty świetlne w postaci gobo, prezentujące logo certyfikatów.
11. Zapewnienie oprawy muzycznej w czasie gromadzenia się gości na galę, w przerwach oraz po zakończeniu części oficjalnej (odpowiednio dobrana muzyka w tle) jak również efektów dźwiękowych podczas wręczania nagród (jingle) – Certyfikatów POT laureatom.
12. Zapewnienie odpowiedniego nagłośnienia Gali oraz koncertu artysty występującego podczas gali zgodnie z załączonym przez Zamawiającego riderem technicznym.
13. Zapewnienie urządzenia umożliwiającego podłączenie sprzętu dziennikarskiego tzw. kostki dziennikarskiej oraz zwyżki dziennikarskiej.
14. Zapewnienie pełnej obsługi technicznej do wymaganego odpowiedniego oświetlenia, nagłośnienia oraz wszystkich elementów technicznych, wizualnych i dźwiękowych związanych z organizacją Gali.

Do oferty muszą być załączone wizualizacje zaproponowanych rozwiązań technicznych i oświetlenia w salach opisanych w powyższym OPZ - rozmieszczenie sprzętu oraz propozycje umiejscowienia grafik (rollupy) itp. Na stronie internetowej <http://kregliccy.pl/forteca/> w folderze galeria są fotografie, które mogą pomóc Wykonawcy przygotować ofertę.

Wykonawca niniejszego zamówienia musi współpracować z firmą wykonującą animacje, które będą prezentowane na ekranie, z obsługą fortecy, ekipą artysty oraz Zamawiającym.

Wykonawca, który będzie realizował przedmiot zamówienia, do 31 października br. musi przeprowadzić oględziny miejsc, w których będzie organizowane wydarzenia celem zapoznania się z jego specyfiką i technicznym przygotowaniem zamówienia. Termin oględzin Strony ustalą wspólnie.



Pylon AIR Column (wysokości: 1m, 2,2m, lub 3m)



Wejście

Czerwony
dywan lub
inna forma
wykładziny



Potykalce
ozdobne

RS

SALE WIELOFUNKCYJNE – POZIOM 1 – STADION ŚLĄSKI

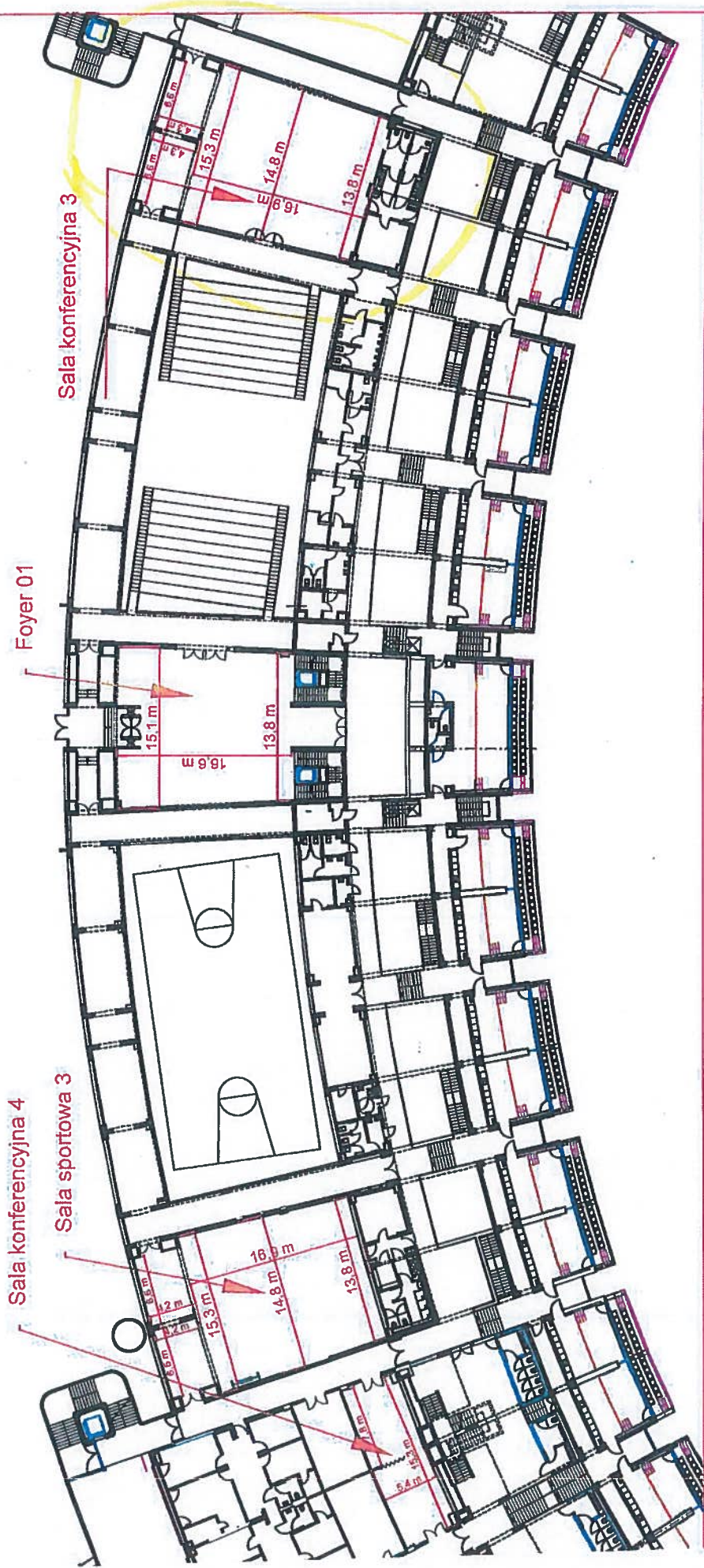

Handwritten initials or signature in blue ink.

Sala konferencyjna 3

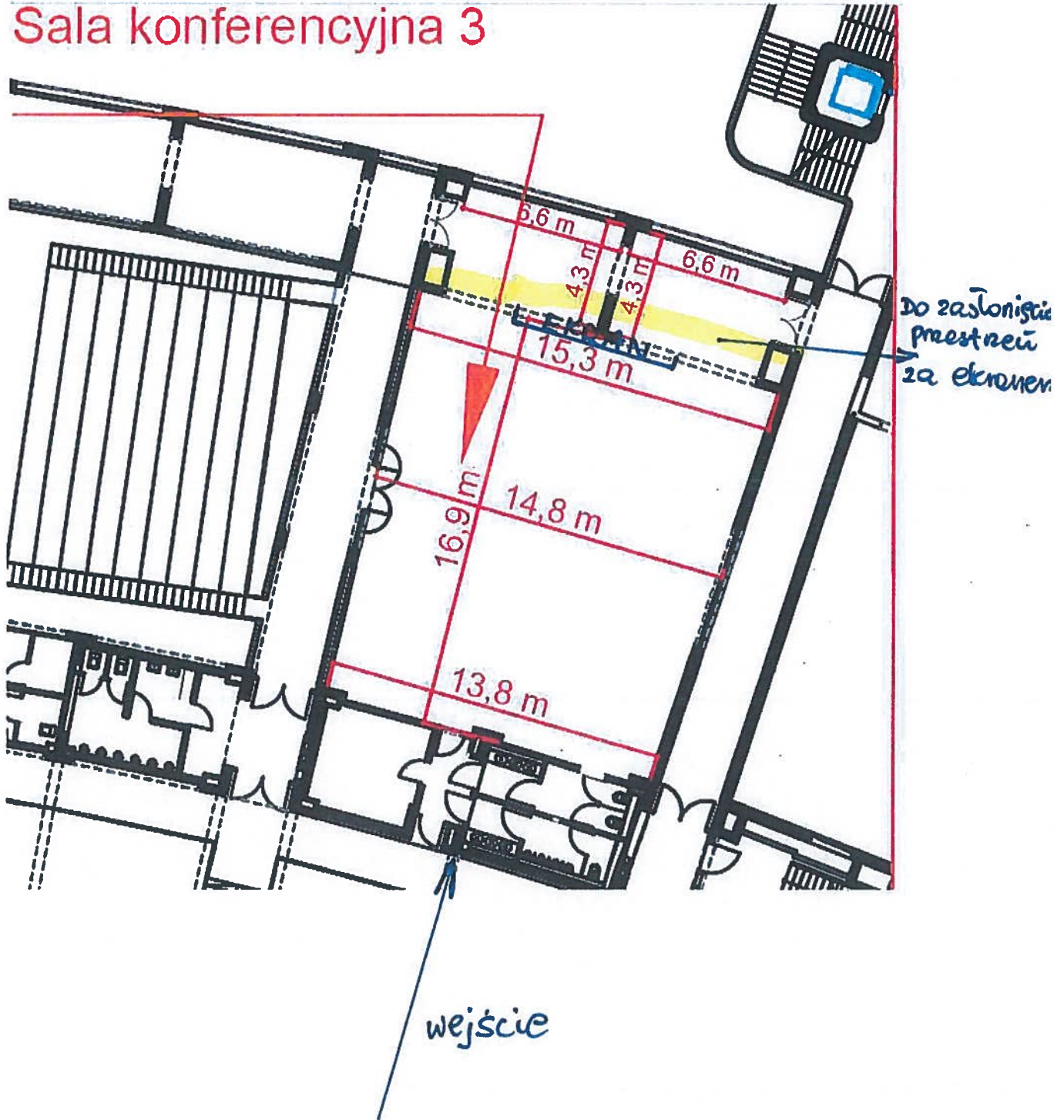



Regionalne
Biuro
Dewelopowania
Turystyki

ekran

Ścianka + multipikacja +
nazwa konf.

PRZESTRZEŃ ZA EKRANEM
DO ZASTANOWIENIA (Z WYDSIĘCIA PO
BOKACH ZA EKRANEM) 310 cm

WYSTAWIENIE BĘDZIE INNE - OBEJDUĆ
O 90° W LEWÓ.

FT

Sala konferencyjna 1

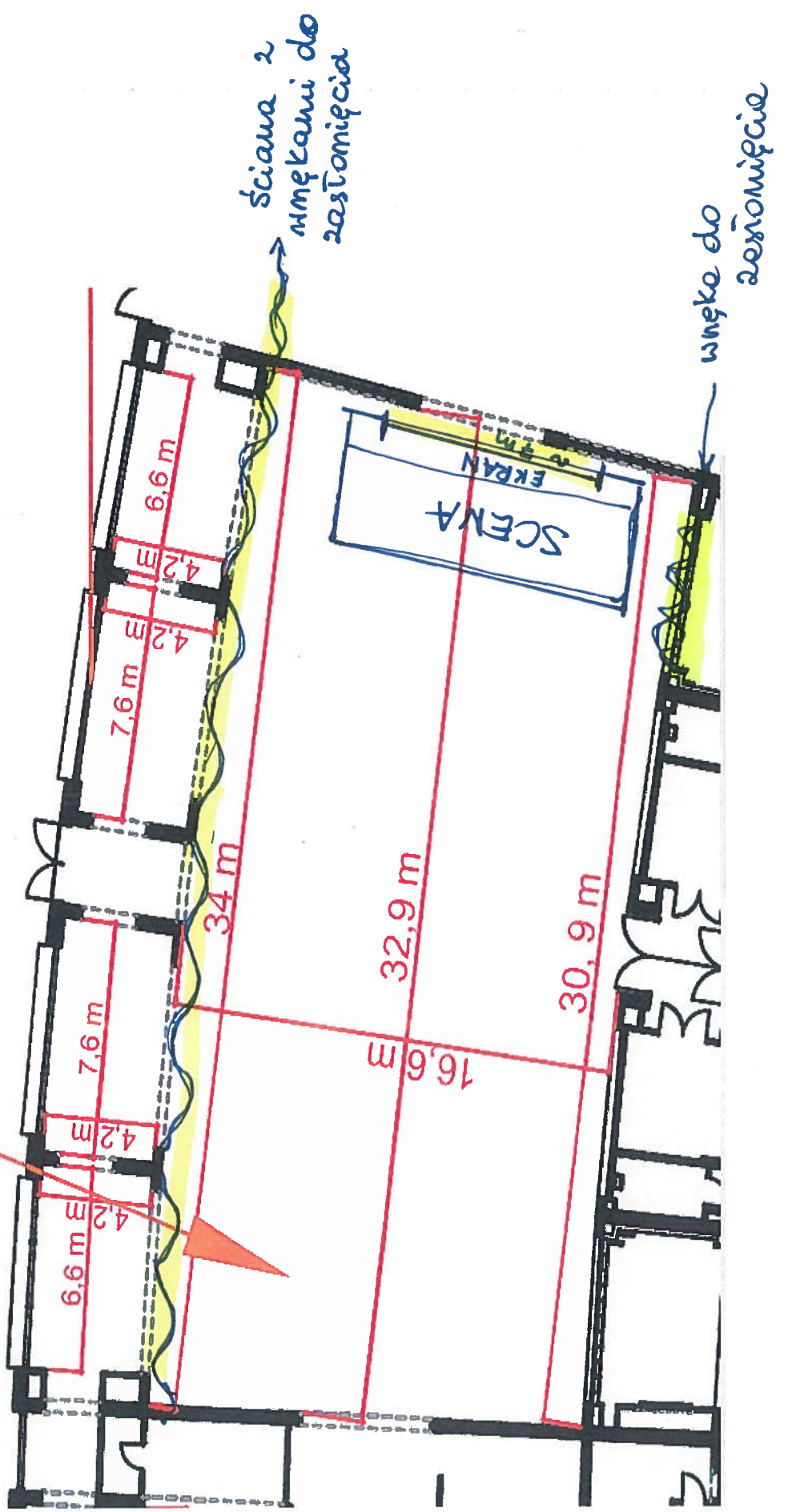

TRIBUNA BĘDZIE ZLOŻONA
NA JEJ MIEJSCU SIĄWIE
SCENA 10x5m,
A NA SCENIE EKRAŃ
PIÓRNY ~ 7m szerok
(format 16:9)

ŚCIANA DO ZASKONIĘCIA

PL 2

88



ŚCIANA DO ZASŁONIĘCIA

250cm

330cm

TAK WYGLĄDA ZŁOŻONA TRYBUNA

Zamawiający:
Polska Organizacja Turystyczna
ul. Chałubińskiego 8
00 – 613 Warszawa

FORMULARZ OFERTOWY

Nazwa i adres podmiotu składającego ofertę:

.....

Adres, na który Zamawiający powinien przesyłać ewentualną korespondencję:

.....

Osoba wyznaczona do kontaktów z Zamawiającym:

.....

Numer telefonu:

e-mail

W odpowiedzi na ogłoszenie o przetargu nieograniczonym składamy niniejszą ofertę na obsługę techniczną dwóch wydarzeń branży turystycznej dla:

1. Części I*

Cena ofertowa nettozł

(słownie:.....)

Stawka podatku VAT.....%, wartość podatku VAT.....zł

Cena ofertowa bruttozł

(słownie:.....)

2. Część II*

Cena ofertowa nettozł

(słownie:.....)

Stawka podatku VAT.....%, wartość podatku VAT.....zł

Cena ofertowa bruttozł

(słownie:.....)

**niepotrzebne skreślić*

3. Oświadczamy, że:
- 1) przedmiot zamówienia wykonamy w terminie określonym w SIWZ;
 - 2) zapoznaliśmy się z warunkami i wymaganiami podanymi przez Zamawiającego w SIWZ, w szczególności z opisem przedmiotu zamówienia, akceptujemy je i nie wnosimy do nich żadnych zastrzeżeń;
 - 3) uzyskaliśmy wszelkie niezbędne informacje do przygotowania oferty i wykonania zamówienia;
 - 4) akceptujemy istotne postanowienia umowy i wyrażamy zgodę na zawarcie sporządzonej na ich podstawie umowy bez jakichkolwiek zastrzeżeń i wyłączeń;
 - 5) uważamy się za związanych niniejszą ofertą przez 30 dni od dnia upływu terminu składania ofert
 - 6) jesteśmy zarejestrowani w, aktualny dokument rejestracyjny można uzyskać pod adresem:.....
 - 7) wypełniliśmy obowiązki informacyjne przewidziane w art. 13 lub art. 14 RODO, wobec osób fizycznych, od których dane osobowe bezpośrednio lub pośrednio pozyskaliśmy w celu ubiegania się o udzielenie zamówienia publicznego w niniejszym postępowaniu.
 - 8) Część zamówienia, której wykonanie zamierzamy powierzyć podwykonawcy/om obejmuje (jeżeli dotyczy):.....
2. Oferta została złożona na stronach.
3. Do oferty dołączono stanowiące jej integralną część:
1.,
 2.,
 3.,
 4.,

.....
miejsowość, data

.....
(podpis upoważnionego
przedstawiciela Wykonawcy)

Polska Organizacja Turystyczna
ul. Chałubińskiego 8
00-613 Warszawa

O Ś W I A D C Z E N I E

Przystępując do udziału w postępowaniu o udzielenie zamówienia publicznego prowadzonego w trybie przetargu nieograniczonego na obsługę techniczną dwóch wydarzeń branży turystycznej, składam/y w imieniu Wykonawcy następujące informacje:

Część I: INFORMACJE DOTYCZĄCE WYKONAWCY

A: Informacje na temat Wykonawcy

Identyfikacja:	Odpowiedź:
Nazwa:	[....]
Adres pocztowy:	[.....]
Osoba lub osoby wyznaczone do kontaktów ³ : Telefon: Adres e-mail:	[.....] [.....] [.....]
Czy Wykonawca jest ⁴ : - mikroprzedsiębiorstwem? - małym przedsiębiorstwem? - średnim przedsiębiorstwem ?	<input type="checkbox"/> Tak <input type="checkbox"/> Nie ⁵ <input type="checkbox"/> Tak <input type="checkbox"/> Nie <input type="checkbox"/> Tak <input type="checkbox"/> Nie ⁶
Rodzaj uczestnictwa:	Odpowiedź:
Czy Wykonawca bierze udział w postępowaniu o udzielenie zamówienia wspólnie z innymi Wykonawcami (konsorcjum)? ⁷	<input type="checkbox"/> Tak <input type="checkbox"/> Nie

³ Informacje dotyczące osób wyznaczonych do kontaktów należy powtórzyć tyle razy, ile jest to konieczne.

⁴ Por. zalecenie Komisji z dnia 6 maja 2003 r. dotyczące definicji mikroprzedsiębiorstw oraz małych i średnich przedsiębiorstw (Dz.U. L 124 z 20.5.2003, s. 36). Te informacje są wymagane wyłącznie do celów statystycznych.

Mikroprzedsiębiorstwo: przedsiębiorstwo, które zatrudnia mniej niż 10 osób i którego roczny obrót lub roczna suma bilansowa nie przekracza 2 milionów EUR.

Małe przedsiębiorstwo: przedsiębiorstwo, które zatrudnia mniej niż 50 osób i którego roczny obrót lub roczna suma bilansowa nie przekracza 10 milionów EUR.

Średnie przedsiębiorstwa: przedsiębiorstwa, które nie są mikroprzedsiębiorstwami ani małymi przedsiębiorstwami i które zatrudniają mniej niż 250 osób i których roczny obrót nie przekracza 50 milionów EUR lub roczna suma bilansowa nie przekracza 43 milionów EUR

⁵ Zaznaczyć właściwe.

⁶ Zaznaczyć właściwe.

⁷ Jeżeli zaznaczono TAK, każdy z wykonawców wspólnie ubiegających się o zamówienie składa oświadczenie odrębnie.

Jeżeli tak: a) proszę wskazać rolę Wykonawcy w grupie (lider, odpowiedzialny za określone zadania itp.): b) proszę wskazać pozostałych Wykonawców biorących wspólnie udział w postępowaniu o udzielenie zamówienia:	a): [.....] b): [.....]
---	--------------------------------

B: Informacje na temat przedstawicieli Wykonawcy⁸

Osoby upoważnione do reprezentowania:	Odpowiedź:
Imię i nazwisko,	[.....], [.....]
Stanowisko/Działający(-a) jako:	[.....]
Adres pocztowy:	[.....]
Telefon:	[.....]
Adres e-mail:	[.....]
W razie potrzeby proszę podać szczegółowe informacje dotyczące przedstawicielstwa (jego form, zakresu, celu itd.):	

C: Informacje na temat polegania na zasobach innych podmiotów

Wykazywanie warunków z powołaniem się na zasoby innych podmiotów:	Odpowiedź:
Czy Wykonawca polega na zasobach innych podmiotów w celu wykazania spełnienia warunków udziału w postępowaniu?	<input type="checkbox"/> Tak <input type="checkbox"/> Nie
Jeżeli tak, ⁹ proszę podać: a) nazwę podmiotu na zasobach których Wykonawca polega b) warunki, które Wykonawca wykazuje polegając na zasobach innego podmiotu. c) adres pocztowy:	a) [....] b) [....] c) [....]
Wykonawca zobowiązany jest także wypełnić formularz w części II („Podstawy wykluczenia”) odrębnie dla każdego innego podmiotu, na zasoby którego Wykonawca się powołuje.	

⁸ Należy podać dane osób upoważnionych do reprezentowania wykonawcy na potrzeby danego postępowaniu na podstawie pełnomocnictwa. Jeżeli brak jest pełnomocnika, osoby widniejące w stosownych rejestrach (np. KRS) upoważnione do reprezentowania wykonawcy w niniejszym postępowaniu.

⁹ Podać stosowne informacje tyle razy ile jest potrzeba, w zależności od ilości wskazywanych innych podmiotów.

D: Informacje dotyczące podwykonawców, na których zasobach wykonawca nie polega

Podwykonawstwo:	Odpowiedź:
Czy Wykonawca zamierza zlecić osobom trzecim podwykonawstwo jakiegokolwiek części zamówienia?	<input type="checkbox"/> Tak <input type="checkbox"/> Nie
Jeżeli tak, wskazać część zamówienia, których wykonanie zamierza powierzyć podwykonawcy (-om).	[...]
Jeżeli tak i o ile jest to wiadome, podać wykaz proponowanych podwykonawców:	[.....]

Część II: PODSTAWY WYKLUCZENIA

A: Informacja o braku istnienia okoliczności wskazanych w art. 24 ust. 1 ustawy Pzp

1. Oświadczam, że nie występują wobec mnie okoliczności wskazane w art. 24 ust. 1 pkt 13-22 ustawy Pzp, które skutkowałyby wykluczeniem z postępowania.¹⁰

2. Oświadczam, że wobec wskazanego/-ych w Części I sekcji C niniejszego oświadczenia podmiotu/-ów:

.....,

na którego/-ych zasoby powołuję się w celu wykazania spełnienia warunków udziału w niniejszym postępowaniu, nie występują okoliczności wskazane w art. 24 ust. 1 pkt 13-22 ustawy Pzp.¹¹

B: Informacja o istnieniu okoliczności wskazanych w art. 24 ust. 1 ustawy Pzp.¹²

Oświadczam, że zachodzą wobec mnie/ lub następującego innego podmiotu:¹³

.....,

podstawy wykluczenia z postępowania na podstawie art. 24 ust.¹⁴ ustawy Pzp.

Jednocześnie oświadczam, że na podstawie art. 24 ust. 8 ustawy Pzp podjąłem następujące środki naprawcze, które w moim przekonaniu pozwalają mi na udział w postępowaniu:

.....

¹⁰ Wykonawca może wykreślić ten punkt, jeśli zachodzą w stosunku do niego podstawy wykluczenia i składa stosowne oświadczenie w tym zakresie w dalszej części.

¹¹ Wykonawca może wykreślić ten punkt, jeśli samodzielnie wykazuje spełnienie warunków udziału w postępowaniu lub jeśli w stosunku do innego podmiotu zachodzą podstawy wykluczenia i składa stosowne oświadczenie w tym zakresie w dalszej części.

¹² Wykonawca wypełnia tę sekcję tylko w przypadku, gdy istnieją okoliczności wskazane w art. 24 ust. 1 wobec odpowiednio wykonawcy/podmiotu trzeciego.

¹³ Niepotrzebne wykreślić.

¹⁴ Wykonawca powinien wskazać mającą zastosowanie podstawę wykluczenia.

Część III: WARUNKI UDZIAŁU W POSTĘPOWANIU

Oświadczam, że spełniam warunki udziału w postępowaniu określone przez Zamawiającego w rozdziale V SIWZ.

Część IV: OŚWIADCZENIA KOŃCOWE

Niżej podpisany(-a)(-i) oficjalnie oświadcza(-ją), że informacje podane powyżej w częściach I–III są dokładne i prawidłowe oraz że zostały przedstawione z pełną świadomością konsekwencji wprowadzenia Zamawiającego w błąd.

Niżej podpisany(-a)(-i) oficjalnie oświadcza(-ją), że jest (są) w stanie, na żądanie i bez zwłoki, przedstawić zaświadczenia i inne rodzaje dowodów w formie dokumentów, z wyjątkiem przypadków, w których:

- a) instytucja zamawiająca lub podmiot zamawiający ma możliwość uzyskania odpowiednich dokumentów potwierdzających bezpośrednio za pomocą bezpłatnej krajowej bazy danych w dowolnym państwie członkowskim, lub*
- b) instytucja zamawiająca lub podmiot zamawiający już posiada odpowiednią dokumentację.*

....., dnia.....
(miejscowość, data)

.....
(podpis upoważnionego
przedstawiciela Wykonawcy)

Istotne Postanowienia Umowy

zawarta w dniu 2019 roku w Warszawie pomiędzy:

Polską Organizacją Turystyczną, z siedzibą w Warszawie, kod pocztowy 00-613, ul. T. Chałubińskiego 8, REGON: 016213775, reprezentowaną przez:

.....
.....

zwaną dalej „**POT**” lub „**Zamawiającym**”

a

.....
.....

reprezentowaną przez:

.....

zwanym dalej „**Wykonawcą**”

Preambuła

Niniejszą Umowę zawiera się po przeprowadzeniu postępowania o zamówienie publiczne w trybie przetargu nieograniczonego na podstawie art. 39 ustawy z dnia 29 stycznia 2004 r. Prawo zamówień publicznych (t.j. Dz.U. z 2018 r. poz.1986, z późn. zm.) zwanej dalej „Ustawą”.

§ 1

Przedmiot Umowy

1. Przedmiotem Umowy, zwanej dalej „Umową” jest usługa udostępnienia odpowiedniego sprzętu, w tym multimedialnego, oświetleniowego i innego wraz z przygotowaniem, niezbędnymi materiałami i pełną obsługą techniczną na dwa prestiżowe wydarzenia branży turystycznej. Wydarzenia odbędą się w różnych miejscach i różnych terminach¹.
 - III. Światowy Dzień Turystyki, odbędzie się 27 września 2019 r. na Stadionie Śląskim w Chorzowie ul. Katowicka 10.
 - IV. Gala wręczenia Certyfikatów Polskiej Organizacji Turystycznej odbywająca się w Fortcie Legionów, w fortocy- Restauracji Kręglickich, ul. Zakroczymska 12 w Warszawie, w dniu 28 listopada 2019 r.
2. Przedmiot Umowy został szczegółowo określony w Opisie Przedmiotu Zamówienia stanowiącym załącznik nr 1 do niniejszej Umowy, będący jej integralną częścią.

¹ Przedmiotem Umowy będzie to wydarzenie lub wydarzenia, na które zostanie złożona (w ramach przedmiotowego postępowania) najkorzystniejsza oferta

§ 2

Prawa i obowiązki stron

1. Wykonawca oświadcza, że posiada wiedzę fachową w zakresie realizacji Przedmiotu Umowy, niezbędne akcesoria, sprzęt techniczny oraz że dysponuje odpowiednim potencjałem techniczno-organizacyjnym, osobowym, finansowym, jak również uprawnieniami i umiejętnościami, pozwalającymi na należyte zrealizowanie Przedmiotu Umowy.
2. Wykonawca zobowiązuje się zapewnić wszelki sprzęt i materiały niezbędne do realizacji Przedmiotu Umowy.
3. Wykonawca ponosi pełną odpowiedzialność za należyte wykonanie Przedmiotu Umowy.
4. Przy wykonywaniu Umowy Wykonawca może posługiwać się osobami trzecimi w zakresie niezbędnym do prawidłowej jej realizacji, przy czym za działania i zaniechania tych osób Wykonawca ponosi odpowiedzialność jak za swoje własne działania i zaniechania. Powyższe nie wpływa na zobowiązanie Wykonawcy, o którym mowa w § 9 ust. 2 Umowy
5. Wykonawca oświadcza, że posiada wszelkie niezbędne zezwolenia, zgody itp., do realizacji Umowy.
6. Zamawiający zobowiązuje się, w celu zapewnienia sprawnej realizacji Umowy, udzielać Wykonawcy wszelkich posiadanych niezbędnych informacji, w oparciu o wiedzę wynikającą z działalności Polskiej Organizacji Turystycznej w zakresie promocji Polski, umożliwiających efektywne działania Wykonawcy.
7. Strony zobowiązują się do współdziałania ze sobą na każdym etapie realizacji Umowy, w tym do wzajemnego przekazywania wszelkich informacji i materiałów niezbędnych do prawidłowego wykonania Przedmiotu Umowy.

§ 3

Terminy

1. Wykonawca zobowiązuje się wykonać Przedmiot Umowy w zakresie aranżacji i przygotowania każdego z wydarzeń oraz zapewnić niezbędny sprzęt, w tym sprzęt multimedialny na jeden dzień przed każdą z imprez, wskazanych w § 1 ust. 1 Umowy.
2. Wykonawca zobowiązuje się zdemontować aranżacje niezwłocznie po zakończeniu każdej z imprez, nie później niż w ciągu 6 godzin od zakończenia każdego z osobna wydarzeń.

§ 4

Procedury płatności

1. Po każdym z osobna wydarzeniu, wskazanym w § 1 ust. 1 Umowy, po prawidłowym, całościowym i terminowym wykonaniu Przedmiotu Umowy, czego potwierdzeniem będzie podpisany każdorazowo przez Zamawiającego bez zastrzeżeń protokół odbioru, o którym mowa w ust. 3 niniejszego paragrafu, Wykonawcy przysługiwało będzie ryczałtowe wynagrodzenie, którego wypłata nastąpi osobno po każdym wydarzeniu:
 - za wykonanie Przedmiotu Umowy na Światowy Dzień Turystyki (Stadion Śląski) w kwocie brutto:zł (słownie: brutto złotych),

- za wykonanie Przedmiotu Umowy na Gali wręczenia Certyfikatów POT (w Fortecy Legionów) w kwocie brutto zł (słownie: brutto złotych).
2. Kwoty określone w ust. 1, zawierają wszelkie poniesione koszty i należności Wykonawcy związane ze świadczeniem usług, w tym m. in.: koszty transportu osób, przedmiotów oraz sprzętu koniecznego do wykonania wszystkich elementów Przedmiotu Umowy, koszt zapewnienia transportu do/z miejsca świadczonej usługi, noclegów, koszt przygotowań i udziału w realizacji Umowy niezbędnej ekipy obsługi technicznej. Koszty te zostaną w całości poniesione przez Wykonawcę, bez prawa do żądania ich zwrotu od Zamawiającego.
 3. Protokół odbioru Przedmiotu Umowy winien być sporządzony przez Strony dla każdego z wydarzeń osobno i podpisany bez zastrzeżeń przez Zamawiającego. Protokół odbioru Przedmiotu Umowy stanowi podstawę do wystawienia faktury przez Wykonawcę.
 4. Protokół powinien zawierać w szczególności: datę, miejsce jego sporządzenia oraz oświadczenie Zamawiającego o braku albo o istnieniu uwag do wykonania Przedmiotu Umowy. Osobą upoważnioną do podpisania protokołu ze strony Zamawiającego jest Pan Ryszard Jończyk lub inna osoba wyznaczona przez Zamawiającego.
 5. Wynagrodzenie płatne będzie w terminie 14 dni od daty dostarczenia do Zamawiającego prawidłowo wystawionej przez Wykonawcę faktury VAT.
 6. Za datę zapłaty uważa się dzień obciążenia rachunku bankowego Zamawiającego.

§ 5

Kary umowne

1. Wykonawca zobowiązuje się do zapłaty na rzecz Zamawiającego kar umownych w przypadku:
 - a) niewykonania lub niezgodnego z Opisem Przedmiotu Zamówienia wykonania któregośkolwiek z obowiązków opisanych w punktach: I/1-3 oraz II/1-14 Opisu Przedmiotu Zamówienia (załącznik nr 1 do Umowy) – karę umowną w wysokości 5% kwoty łącznego wynagrodzenia brutto, określonego w § 4 ust. 1 Umowy – za każdy przypadek niewykonania lub nienależytego wykonania obowiązku liczony osobno,
 - b) odstąpienia od Umowy, przez Wykonawcę lub Zamawiającego, z przyczyn leżących po stronie Wykonawcy – kwotę w wysokości 50 % kwoty łącznego wynagrodzenia brutto, określonego w § 4 ust. 1 Umowy, należnego za dane wydarzenie.
2. Zamawiający może dokonać potrącenia naliczonych i należnych mu kar umownych z wynagrodzenia Wykonawcy. Zamawiający zastrzega sobie prawo żądania i dochodzenia przed sądem na zasadach ogólnych odszkodowania uzupełniającego, przewyższającego wysokość zastrzeżonych kar umownych .
3. Strony nie odpowiadają finansowo oraz w żaden inny sposób za szkody, które są następstwem zdarzeń losowych tzn. zmiany przepisów prawnych, wojny, strajku, bojkotu, awarii środków transportu i urządzeń, blokady lub podobnych okoliczności oraz w przypadku gdy organizator z jakiegokolwiek przyczyny odwoła targi.
4. Strona, która w związku z wystąpieniem zdarzenia losowego nie może wywiązać się ze swojej części Umowy, zobowiązana jest zawiadomić o powyższym drugą Stronę Umowy

bez zbędnej zwłoki, licząc od chwili, w której dowiedziała się o wystąpieniu tego zdarzenia losowego.

§ 6

Odstąpienie od Umowy

1. Zamawiający będzie mógł odstąpić od Umowy w przypadku:
 - a) gdy Wykonawca wykona Umowę w całości lub jej część w sposób sprzeczny z wymogami wskazanymi w punktach I/1-3 oraz II/1-14 Opisu Przedmiotu Zamówienia;
 - b) niedotrzymania przez Wykonawcę któregokolwiek z terminów określonych w § 3 Umowy,
 - c) naruszenia przez Wykonawcę któregokolwiek z jego zobowiązań, o których mowa w § 9 ust. 2 i 3 Umowy.
2. Odstąpienie przez Zamawiającego od Umowy z przyczyn wskazanych powyżej, nie skutkuje prawem występowania z jakimikolwiek roszczeniami przez Wykonawcę wobec Zamawiającego.
3. Zamawiający ma prawo odstąpić od Umowy w przypadku, gdy kontynuowanie Umowy nie leży w interesie publicznym, czego nie można było przewidzieć w momencie podpisania Umowy.
4. Odstąpienie przez Zamawiającego od Umowy następuje w formie pisemnej pod rygorem nieważności i zawiera wskazanie przyczyny odstąpienia.
5. Ww. prawo odstąpienia może zostać zrealizowane przez Zamawiającego w terminie 14 dni od daty powzięcia przez niego informacji o zaistnieniu okoliczności uzasadniającej odstąpienie.
6. Odstąpienie od Umowy na jednej z podstaw wskazanych w § 6 ust. 1 Umowy nie pozbawia Zamawiającego prawa do żądania od Wykonawcy kar umownych, należnych w myśl § 5 Umowy.

§ 7

Ochrona danych osobowych

Spełniając obowiązek informacyjny wynikający z art. 13 ust. 1 i 2 rozporządzenia Parlamentu Europejskiego i Rady (UE) 2016/679 z dnia 27 kwietnia 2016 r. w sprawie ochrony osób fizycznych w związku z przetwarzaniem danych osobowych i w sprawie swobodnego przepływu takich danych oraz uchylenia dyrektywy 95/46/WE (ogólne rozporządzenie o ochronie danych) (Dz. Urz. UE L 119 z 04.05.2016), zwanego dalej „RODO”, Zamawiający informuje, że:

- 1) dane osobowe osób wskazanych do kontaktu przy realizacji Umowy (np. kontaktów bieżących), oraz dedykowanych do realizacji Umowy są przetwarzane przez Polską Organizację Turystyczną z siedzibą w Warszawie, przy ul. Chałubińskiego 8 (00-613), która pełni funkcję administratora danych,
- 2) w Polskiej Organizacji Turystycznej został powołany inspektor ochrony danych, z którym kontaktować się można pod adresem: dpo@pot.gov.pl,
- 3) dane osobowe osób, o których mowa w pkt 1, są przetwarzane na podstawie art. 6 ust. 1 lit. b) i c) RODO w celu związanym z wykonaniem niniejszej Umowy,

- 4) dane osobowe nie będą udostępniane innym podmiotom niż wynika to z przepisów prawa,
- 5) dane osobowe nie będą przekazywane do państwa trzeciego lub organizacji międzynarodowej,
- 6) dane osobowe nie będą przetwarzane w sposób zautomatyzowany i nie będą profilowane,
- 7) dane osobowe, o których mowa w pkt 1, będą przechowywane przez okres niezbędny do realizacji Umowy, a po tym czasie przez okres oraz w zakresie wymaganym przez przepisy powszechnie obowiązującego prawa,
- 8) obowiązek podania danych wynika z przepisów prawa w zakresie przetwarzania w celach, o których mowa w pkt 3), podanie danych wynika ze stosunku umownego i jest niezbędne w celu realizacji Umowy,
- 9) osoby, o których mowa w pkt 1) mają prawo do:
 - a. dostępu do danych osobowych ich dotyczących, na podstawie art. 15 RODO,
 - b. sprostowania danych osobowych, na podstawie art. 16 RODO,
 - c. żądania od administratora ograniczenia przetwarzania danych osobowych, na podstawie art. 18 RODO, z zastrzeżeniem przypadków, o których mowa w art. 18 ust. 2 RODO,
- 10) osobom, o których mowa w pkt 1) nie przysługuje:
 - a. prawo do usunięcia danych osobowych, w związku z art. 17 ust. 3 lit. b), d) lub e) RODO,
 - b. prawo do przenoszenia danych osobowych, o którym mowa w art. 20 RODO,
 - c. prawo sprzeciwu wobec przetwarzania danych osobowych, o którym mowa w art. 21 RODO, gdyż podstawą prawną przetwarzania Pana/i danych osobowych jest art. 6 ust. 1 lit c) RODO.
- 11) Osobom, o których mowa w pkt 1) przysługuje prawo wniesienia skargi do organu nadzorczego w sposób i w trybie określonym w przepisach RODO oraz prawa polskiego, w szczególności ustawy o ochronie danych osobowych, gdy uzna Pan/i, że przetwarzanie danych osobowych Pani/a dotyczących narusza przepisy RODO. Adres organu nadzorczego: Prezes Urzędu Ochrony Danych Osobowych, ul. Stawki 2, 00-193 Warszawa, tel. 22 5310300, fax. 22 5310301, kancelaria@uodo.gov.pl.

§ 8

Informacje poufne

1. Zamawiający zastrzega, że wszystkie informacje dotyczące postanowień Umowy oraz związane z jej zawarciem lub wykonaniem (dalej zwane „Informacjami Poufnymi”) winny być traktowane przez Wykonawcę jako poufne i nie udostępniane osobom trzecim bez uprzedniej zgody Zamawiającego wyrażonej w formie pisemnej, z zastrzeżeniem postanowień ust. 2, oraz że mogą być wykorzystywane w całości bądź w części jedynie dla celów związanych z wykonywaniem Umowy.
2. Zamawiający wskazuje, że Informacje Poufne oraz zobowiązanie do zachowania ich w tajemnicy nie obejmuje:
 - a) informacji, które są powszechnie znane lub które w uzasadniony okolicznościami sposób mogą być uważane za powszechnie znane;
 - b) informacji, które znane były Wykonawcy przed ich ujawnieniem przez Zamawiającego;
 - c) informacji, uzyskanych od osób trzecich, które miały prawo ich ujawnienia;

- d) przypadków, w których Wykonawca zobowiązany jest do ich ujawnienia na podstawie bezwzględnie obowiązujących przepisów prawa.
3. Wykonawca może ujawnić Informacje Poufne bez zgody Zamawiającego swoim pracownikom, członkom organów i doradcom, w zakresie w jakim jest to konieczne dla wykonania Umowy.
 4. Ujawniając Informacje Poufne podmiotom wymienionym w ust. 3, Wykonawca powinien zobowiązać te podmioty do zachowania ich w tajemnicy na warunkach określonych w Umowie.

§ 9

Postanowienia końcowe

1. Wszelkie ewentualne spory jakie mogą wyniknąć na tle interpretacji bądź wykonania Umowy, rozstrzygać będzie sąd powszechny właściwy miejscowo wg siedziby Zamawiającego.
2. Wykonawca nie może przenieść całości lub części praw, ani też całości lub części obowiązków wynikających z niniejszej Umowy bez uprzedniej pisemnej zgody Zamawiającego. Wykonawca nie może także przenieść wykonywania całości lub części niniejszej Umowy na osobę trzecią. Jeżeli Wykonawca zamierza posługiwać się osobami trzecimi przy wykonywaniu niniejszej Umowy, musi uzyskać na to pisemną zgodę Zamawiającego pod rygorem uznania takiego działania Wykonawcy za rażące naruszenie postanowień niniejszej Umowy.
3. Wykonawca nie może zbywać na rzecz osób trzecich wierzytelności powstałych w wyniku realizacji Umowy.
4. W kwestiach nieuregulowanych Umową, zastosowanie mają przepisy kodeksu cywilnego.
5. Wszelkie zmiany i uzupełnienia Umowy wymagają formy pisemnej pod rygorem nieważności.
6. Umowę sporządzono w dwóch jednobrzmiących egzemplarzach, po jednym dla każdej ze Stron.

Załączniki:

1. Załącznik nr 1: Opis Przedmiotu Zamówienia,
2. Załącznik nr 2: Wzór protokołu odbioru.

ZAMAWIAJĄCY:

WYKONAWCA:

Protokół odbioru części I

Polska Organizacja Turystyczna potwierdza, że zgodnie z umową nr/DPTK/RJ/2019 zawartą w dniu:2019 r. wykonano przedmiot umowy, udostępniono odpowiedni sprzęt, w tym multimedialny, oświetleniowy i inny wraz z przygotowaniem, niezbędnymi materiałami i pełną obsługą techniczną na Światowy Dzień Turystyki, który odbył się na Stadionie Śląskim, w dn. 27.IX.2019 r., zgodnie z OPZ Zamawiającego.

Potwierdzenie kompletności usługi:

Tak *

Nie *

– zastrzeżenia
.....

Potwierdzenie zgodności jakości przyjmowanej usługi z wymogami Umowy:

Zgodne *

Niezgodne *

– zastrzeżenia
.....

Końcowy wynik odbioru:

Pozytywny *

Negatywny*

– zastrzeżenia.....
.....

Chorzów/Katowice, dn. 27.IX.2019 r.

..... Przedstawiciel Zamawiającego Przedstawiciel Wykonawcy
---------------------------------------	-----------------------------------

Załącznik nr 2 do Umowy.

Protokół odbioru części II

Polska Organizacja Turystyczna potwierdza, że zgodnie z umową nr/DPTK/RJ/2019 zawartą w dniu:2019 r. wykonano przedmiot umowy, udostępniono odpowiedni sprzęt, w tym multimedialny, oświetleniowy i inny wraz z przygotowaniem, niezbędnymi materiałami i pełną obsługą techniczną na Galę Certyfikatów POT w Fortecy Legionów (Restauracja Kręglicczy) w dn. 28. XI. 2019 r., zgodnie z OPZ Zamawiającego.

Potwierdzenie kompletności usługi:

Tak *

Nie *

– zastrzeżenia
.....

Potwierdzenie zgodności jakości przyjmowanej usługi z wymogami Umowy:

Zgodne *

Niezgodne *

– zastrzeżenia
.....

Końcowy wynik odbioru:

Pozytywny *

Negatywny*

– zastrzeżenia.....
.....

Warszawa, dn. 28.XI.2019 r.

..... Przedstawiciel Zamawiającego Przedstawiciel Wykonawcy
---------------------------------------	-----------------------------------

Załącznik nr 5 do SIWZ

**Lista podmiotów należących do tej samej grupy kapitałowej /
informacja o tym, że Wykonawca nie należy do grupy kapitałowej*.**

Składając ofertę w postępowaniu o udzielenie zamówienia publicznego na obsługę techniczną dwóch wydarzeń branży turystycznej, w celu wykazania braku podstaw wykluczenia z postępowania na podstawie art. 24 ust. 1 pkt 23 ustawy Pzp:

- 1) informuję, że nie należymy do żadnej grupy kapitałowej w rozumieniu ustawy z dnia 16 lutego 2007 r. o ochronie konkurencji i konsumentów (Dz. U. z 2018 r. poz. 798)*
- 2) informuję, że nie należymy do tej samej grupy kapitałowej w rozumieniu ustawy z dnia 16 lutego 2007 r. o ochronie konkurencji i konsumentów (Dz. U. z 2017 r., poz. 229) z żadnym z podmiotów, które uczestniczą w postępowaniu.*
- 3) składam listę podmiotów, razem z którymi należymy do tej samej grupy kapitałowej w rozumieniu ustawy z dnia 16 lutego 2007 r. o ochronie konkurencji i konsumentów (Dz. U. z 2017 r., poz. 229):*

Nazwa podmiotu wchodzącego w skład grupy kapitałowej / adres podmiotu / REGON

.....

W związku z tym iż należę do grupy kapitałowej, a Wykonawcy, którzy należą do tej samej grupy kapitałowej, w rozumieniu ustawy z dnia 16 lutego 2007 r. o ochronie konkurencji i konsumentów (Dz. U. z 2015 r. poz. 184, 1618 i 1634), złożyli odrębne oferty wykazując poniżej, że istniejące między nami powiązania nie prowadzą do zakłócenia konkurencji w postępowaniu o udzielenie zamówienia:

.....

W przypadku Wykonawców wspólnie ubiegających się o udzielenie zamówienia niniejszą informację składa każdy z Wykonawców.

Prawdziwość powyższych danych potwierdzam własnoręcznym podpisem świadom odpowiedzialności karnej z art. 297 k.k.

..... dn.

.....

(podpis upoważnionego
przedstawiciela Wykonawcy)

* niepotrzebne skreślić

Załącznik nr 6 do SIWZ

WYKAZ USŁUG dla części nr

wykonanych w okresie ostatnich 3 lat przed upływem terminu składania ofert, a jeżeli okres prowadzenia działalności jest krótszy - w tym okresie, co najmniej 5 usług, każda usługa wykonana w ramach oddzielnej umowy, o wartości nie mniejszej niż:

- dla części nr 1 - 75 000 zł brutto każda,
- dla części nr 2 - 35 000 brutto każda,

odpowiadających swoim rodzajem usłudze stanowiącej przedmiot zamówienia. Za usługi odpowiadające swoim rodzajem usłudze stanowiącej przedmiot niniejszego zamówienia Zamawiający uzna obsługę techniczną konferencji, zjazdów, szczytów, kongresów, itp .

Lp.	Nazwa i adres odbiorcy zamówienia	Daty wykonania usług (dd/mm/rrrr – dd/mm/rrrr)	Przedmiot zamówienia – nazwa i krótki opis usługi	Wartość usługi brutto w PLN
1.		od do.....		
2		od do.....		
3		od do.....		
4		od do.....		
5		od do.....		

..... dn.

.....
(podpis uprawnionego
przedstawiciela Wykonawcy)